

SA

Sattel mit Spitze, SDR 11

Sattel mit Spitze SA SDR 11

- Gas, Wasser und H₂
- Betriebsdruck: MOP (Gas) 10 bar, PFA (Wasser) 16 bar
- Material: PE 100-RC
- Sattelbauteil mit Schelle
- Anbohrung unter Druck möglich
- Safety Technology
- DVGW-Prüfzeichen: DV-8601AU2248 und DV-8606AU2249.

Hinweis:

Für das drucklose Anbohren gibt es unser Anbohrgerät FWAB.

Für das Anbohren unter Druck empfehlen wir das Anbohrgerät der Firma Hütz & Baumgarten (www.huetz-baumgarten.de).

Bei Bedarf wenden Sie sich bitte an unsere Anwendungstechnik.

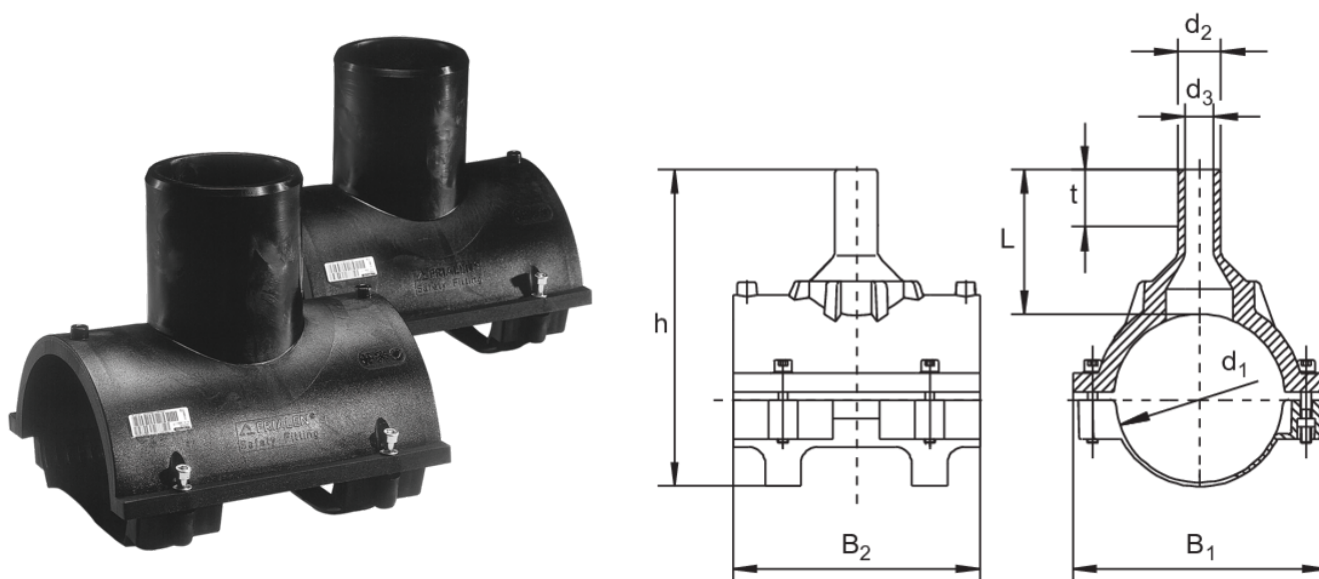

Artikel	d ₁	d ₂	SDR Bereich	B1	B2	d ₁	d ₃	h	L	t	Anbohr n da	Gewicht [kg]	VE	PE
612757	63	32	11	108	118	63	22	171	100	44	20	0,340	20	360
612759	63	50	11	108	118	63	37	184	113	55	36	0,370	20	360
615020	75	50	11 - 17,6	110	125	75	38	167	82	55	36	0,430	15	270
615285	90	32	11 - 17,6	155	150	90	21	207	103	44	20	0,710	20	160
612819	90	63	11 - 17,6	155	150	90	50	207	103	63	46	0,740	20	160
615334	110	32	11 - 17,6	178	180	110	24	238	125	51	20	0,820	12	96
615031	110	50	11 - 17,6	178	180	110	39	245	132	60	36	0,810	12	96

SA

Sattel mit Spitzende, SDR 11

Artikel	d ₁	d ₂	SDR Bereich	B1	B2	d ₁	d ₃	h	L	t	Anbohr d _a	Gewicht [kg]	VE	PE
612760	110	63	11 - 17,6	178	180	110	49	263	150	81	46	0,860	12	96
615411	110	90	11 - 17,6	165	190	110	70	228	115	79	65	0,970	12	96
615087	125	32	11 - 17,6	190	185	125	21	248	109	44	20	0,950	12	96
612761	125	63	11 - 17,6	190	185	125	47	248	109	63	46	0,990	12	96
615412	125	90	11 - 17,6	185	205	125	70	243	116	79	65	1,080	12	96
615584	125	110	11 - 17,6	185	205	125	86	243	116	82	84	1,150	10	80
612886	160	32	11 - 17,6	223	265	160	21	289	126	44	20	1,440	8	64
612762	160	63	11 - 17,6	223	265	160	47	303	140	63	46	1,520	6	48
615413	160	90	11 - 17,6	223	265	160	70	303	140	79	65	1,640	2	36
615739	160	110	11 - 17,6	223	265	160	86	303	140	82	84	1,770	2	36
615585	160	125	11 - 17,6	223	265	160	98	303	140	87	95	1,890	2	36
612763	180	63	11 - 17,6	240	195	180	47	291	109	63	46	1,190	6	48
615414	180	90	11 - 17,6	241	285	180	70	312	116	79	65	1,820	2	36
615948	180	110	11 - 17,6	241	285	180	86	319	136	82	84	1,960	2	36
615740	180	125	11 - 17,6	241	285	180	98	324	141	87	95	2,110	2	36
612764	200	63	11 - 17,6	250	195	200	47	311	109	63	46	1,180	5	40
612765	225	63	11 - 17,6	255	195	225	47	336	109	63	46	1,210	5	40
615415	225	90	11 - 17,6	284	279	225	70	358	130	79	65	1,960	5	40
616044	225	110	11 - 17,6	284	279	225	86	368	140	82	84	2,080	5	40
616045	225	125	11 - 17,6	284	279	225	97	374	146	87	95	2,240	4	32
616046	225	160	11 - 17,6	284	279	225	125	385	157	98	123	2,580	4	32

SA

Sattel mit Spitzende, SDR 11

Einsatzbereich

Die FRIALEN-Stutzenschellen SA werden zum Anbohren von drucklosen Gas- und Wasserleitungen sowie bei der Druckentwässerung eingesetzt. Die Anschlussleitung wird mit dem Abgangsstutzen durch FRIALEN-Muffen UB verbunden.

FRIALEN Sicherheitsfittings sind schweißbar mit PE-Rohren entsprechend den Angaben der SDR-Rohrserie auf dem Barcode-Aufkleber/ Datenblatt des jeweiligen Formteils. Es sind die Mindestwanddicken der Regelwerke EN1555-1, EN 12201-1 und ISO 4437 zu beachten.

Verarbeitungshinweise

Die Schweißung der PE-HD Verteilerleitung und der PE-HD Hausanschlussleitung mit der FRIALEN-Stutzenschelle erfolgt durch FRIALEN-Schweißen - dicht und längskraftschlüssig.

Der Sattel und der Abgangsstutzen werden nach den allgemeinen Montageanforderungen (siehe Montageanleitung: „FRIALEN-Sicherheitsfittings für nachhaltige Gas-, Wassernetze und Industrierohrleitungen aus PE“) vorbereitet (Oxidhaut vom Rohr/Spitzende entfernen / reinigen).

Anbohren im drucklosen Zustand bis \varnothing 46 mm, von \varnothing 65 bis \varnothing 123 mm spanreduziert mit Hilfe des Equipments von Firma Hütz + Baumgarten (www.huetz-baumgarten.de).

Bei Rohren im drucklosen Zustand kann die SA als T-Stück mit reduziertem Abgang verwendet werden.

Für das Anbohren der Hauptleitung unter Betriebsdruck nehmen Sie bitte Kontakt mit unserer Anwendungstechnik auf.

Spannfreie Anbohrung im drucklosen Zustand bis \varnothing 46 mm, von \varnothing 65 bis \varnothing 123 mm extrem spanreduziert mit Hilfe des Anbohrgerätes der Firma Hütz + Baumgarten (www.huetz-baumgarten.de).

Bei Rohren im drucklosen Zustand können SA's als T-Stück mit reduziertem Abgang verwendet werden.

Für die Anbohrung der Hauptleitung unter Betriebsdruck nehmen Sie bitte Kontakt mit unserer Anwendungstechnik auf.

Gute Gründe für die FRIALEN-Stutzenschellen SA:

- Kompakte Konstruktion
- Freiliegende Heizwendel zur direkten Wärmeübertragung
- Vormontierte Einheit ohne lose Teile
- Nahezu spannfrees Anbohren mit Equipment von Firma Hütz + Baumgarten
- Gratfreie und nahezu absatzfreie Anbohren für maximale hydraulische Leistung
- Leckage freies Anbohren mit Absperrarmatur möglich
- Breite Schweißzone
- Zusätzlicher Barcode zur Rückverfolgbarkeit des Bauteils (Traceability-Coding)