

PE 11.94.511

TBE SDR17 - 90° T

90° T avec tige courte pour soudure bout à bout SDR 17 - S8.

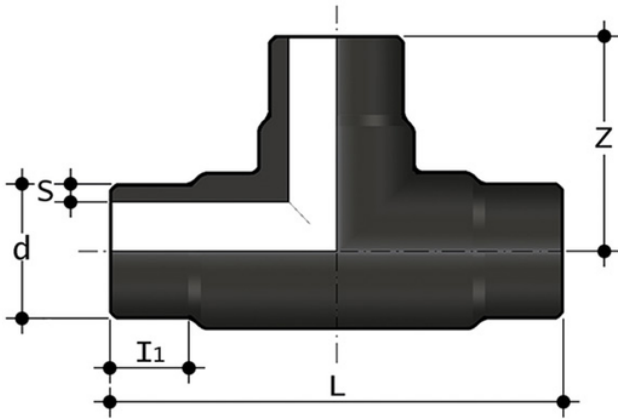

Référence

TBE17050
TBE17063
TBE17075
TBE17090
TBE17110
TBE17125
TBE17140
TBE17160
TBE17180
TBE17225
TBE17250
TBE17280
TBE17315
TBE17355
TBE17400
TBE17450
TBE17500