

PE 11.94.511

KBFE - Adaptateur

Adaptateur avec tige courte pour soudure bout à bout et filetage mâle BSP (R), SDR 11 - S5.

Série de raccords conçus pour le transport de fluides sous pression avec système de connexion par filetage et soudure bout à bout.

- Dimensions : $d 20 \div 63$ (mm) ; $R 1/2'' \div 2''$.
- Pression nominale : SDR 11 (PN16) avec de l'eau à 20 °C
- Plage de température : -40 °C à 60 °C
- Normes d'accouplement - Normes de référence
 - Soudage : EN ISO 15494. Avec des tuyaux conformes à la norme EN ISO 15494
 - Filetage : ISO 228-1, DIN 2999
 - Critères de conception : EN ISO 15494
 - Méthodes d'essai et exigences : EN ISO 15494
- Critères d'installation : DVS 2202-1, DVS 2207-1, EN 12201- 3, EN 10520, ISO 21307, EN 10521, EN 1555-3, ISO 4427- 3, ISO 4437-3
- Matériau du raccord : PE-HD

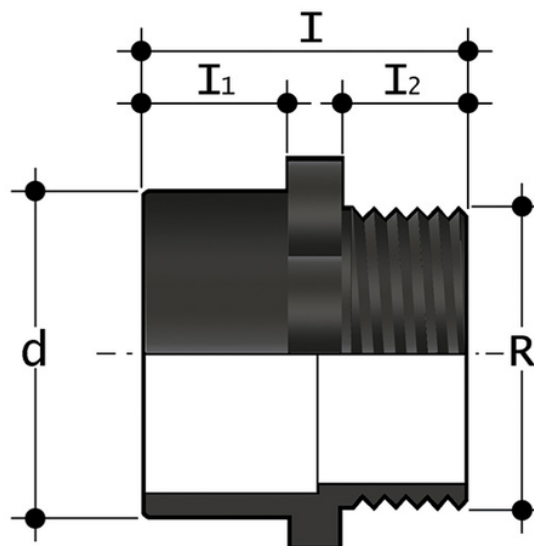

Référence

KBFE11020012

KBFE11025034

KBFE11032100

KBFE11040114

KBFE11050112

KBFE11063200