

WUN V2A 90

Coude de transition 90° PE-HD/V2A avec filetage extérieur

Equerre de transition V2A-Tube WUN V2A 90

- Eau
- Pression de service : PFA (eau) 16 bar
- Matériaux : PE 100-RC et V2A (EN 10278 , EN 10088-3 - 1.4305 -X8CrNiS18-9, filetage selon EN 10226-1)
- Technologie de sécurité

Remarque:

Côté V2A ancré dans le PE de manière indissociable et sans risque de torsion.

Géométrie d'étanchéité auto-étanche brevetée sans joint élastomère pour une utilisation en milieu aquatique.

Autres dimensions de filetage sur demande.

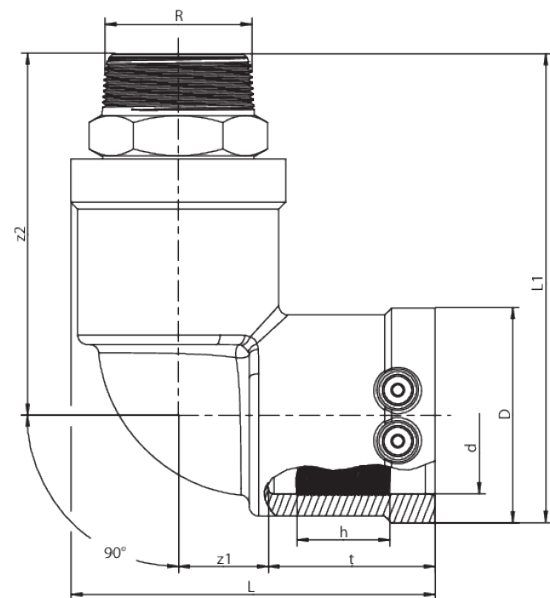

PE 100-RC SDR 11

Pression de service maximale admissible 16 bar (eau)



Référence	product.detail.attribute.dSmall	R	D	product.detail.attribute.hSmall	product.detail.attribute.tSmall	product.detail.attribute
616514	40	1"	58	30	45,5	27
612148	40	1 1/2"	58	30	45,5	27
612118	50	1 1/2"	70	29,8	53	30
612186	63	1 1/2"	84	35	53	33
616515	63	2"	84	35	53	33

WUN V2A 90

Coude de transition 90° PE-HD/V2A avec filetage extérieur

Domaines d'utilisation

Les coudes de transition FRIALEN WUN-V2A 90° sont des raccords à visser pour la transition entre un tube en acier avec manchon fileté et une conduite en PE-HD. Le manchon FRIALEN est intégré au raccord. Le raccord à visser en acier inoxydable est fabriqué dans le matériau St. 1.4305 (X8CrNiS18-9).

Autres dimensions de filetage sur demande.

Les raccords de sécurité FRIALEN sont soudables avec des tubes SDR11 - SDR17,6, épaisseur de paroi minimale $s \geq 3$ mm. Mise en œuvre d'autres niveaux SDR sur demande. Veuillez tenir compte des marquages obligatoires directement sur le produit.

Marques de contrôle DVGW délivrées : DV-7501AU2256 et DV-7501AU2257.

Instructions de mise en œuvre

Lors du montage, le composant ne doit être vissé dans la contre-pièce métallique qu'à l'aide d'une clé, placée sur le six pans métallique monté en usine. Le soudage du côté PE-HD s'effectue par soudage FRIALEN - étanche et résistant aux forces longitudinales.

Le montage du côté acier inoxydable et du côté PE-HD s'effectue selon les exigences générales de montage (voir "Pièces de transition avec raccord fileté" dans les "Instructions de montage" pour les raccords de sécurité FRIALEN pour conduites de raccordement et de distribution jusqu'à d 225) (enlever la peau d'oxyde du tuyau / nettoyer, etc.).

De bonnes raisons pour choisir les équerres de transition FRIALEN WUN V2A 90° :

- Construction compacte
- Côté PE-HD avec élément chauffant exposé pour une transmission optimale de la chaleur
- Zones froides empêchant la fusion sur le côté frontal et dans la zone de transition
- Mise en œuvre sans dispositifs de maintien
- Grande profondeur d'insertion, large zone de soudage
- Côté acier inoxydable ancré dans le PE-HD de manière indissociable et sans risque de torsion
- Géométrie d'étanchéité auto-étanche brevetée sans joint élastomère
- Code-barres supplémentaire pour la traçabilité de la pièce (Traceability-Coding)
- Assemblage vissé réalisé en acier inoxydable (acier 1.4305) -> résistant à la corrosion
- Convient pour les utilisations dans des conditions d'humidité élevée ou dans un environnement industriel