

# SRIM - Clapet anti-retour à bille DN 15:50

Clapet anti-retour à bille avec raccords à souder, série métrique.

La fonction du clapet anti-retour SR est de permettre au fluide de s'écouler dans une seule direction.

- Système de joints à souder
- **Corps de vanne PN10 fabriqué par moulage par injection en PP-H** et conforme à la directive européenne 2014/68/UE (PED) pour les équipements sous pression. Exigences d'essai conformément à la norme ISO 9393
- La vanne ne peut être utilisée qu'avec des fluides dont la densité est inférieure à 1,20 g/cm<sup>3</sup>.
- Système d'**étanchéité avec support antidérapant**
- Bille entièrement fabriquée en PP chargé de talc
- Possibilité de maintenance avec le corps du robinet installé
- Possibilité d'**installation verticale** (de préférence) et **horizontale**

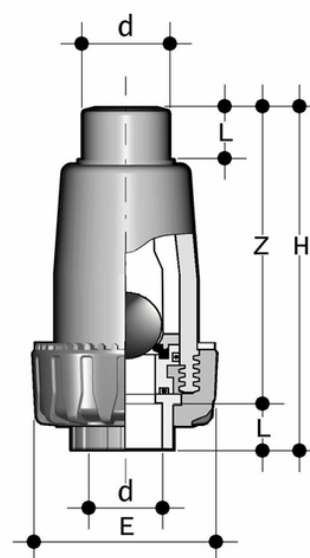

Référence	product.detail.attribute.d	DN	product.detail.attribute.PN	product.detail.attribute.E	product.detail.attribute.H	product.detail.attribute.L	product.detail.attribute.Z
SRIM020F	20	15	10	55	105	16	10
SRIM025F	25	20	10	66	126	19	10
SRIM032F	32	25	10	74	148	22	10
SRIM040F	40	32	10	86	172	26	10
SRIM050F	50	40	10	99	189	31	10
SRIM063F	63	50	10	120	224	38	10