

## FRIACLAMP Morsetto di riparazione in acciaio inox, pezzo unico

Morsetto di riparazione in un unico pezzo per sigillare in modo permanente i tubi danneggiati del gas e dell'acqua di diversi materiali (acciaio, ghisa, ghisa duttile, cemento amianto, PVC)

- Speciale design di tenuta per sigillare in modo sicuro fori filettati, crepe e danni da corrosione
- Corpo, chiusura, viti e dadi in acciaio inox
- Materiale di tenuta EPDM o NBR
- Campo di temperatura: -5 °C - +40 °C
- Corpo, viti e dadi in acciaio inox V2A (AISI304)

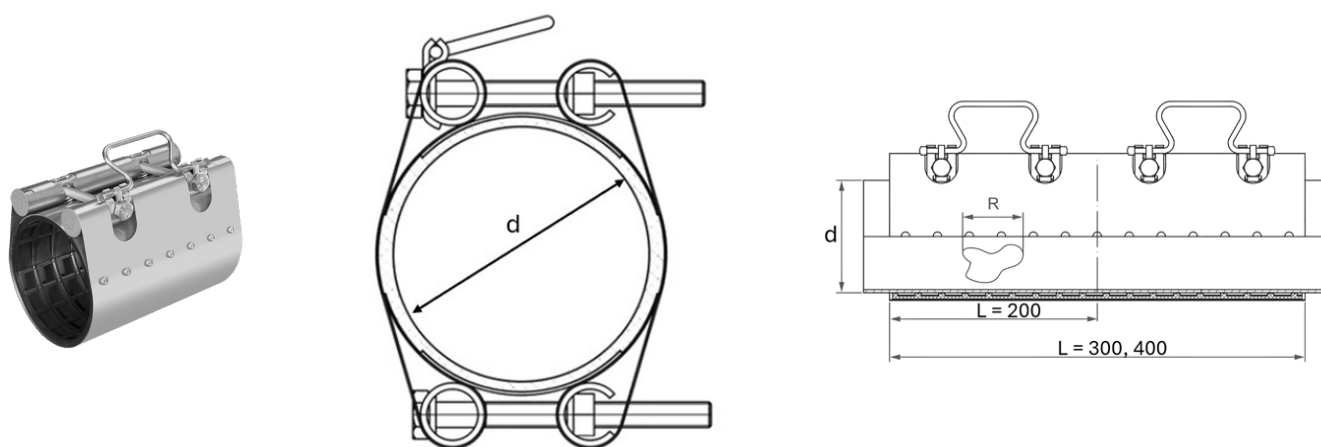

Codice	product.detail.attribute.dSmall	product.detail.attribute.pn	product.detail.attribute.sw	product.detail.attribute.screwsQuantitySize	Pe
391-044-200	44-48	16	17	M10	1,7
391-044-300	44-48	16	17	M10	2,7
391-048-200	48-52	16	17	M10	1,4
391-048-300	48-52	16	17	M10	2,7
391-054-200	54-58	16	17	M10	1,4
391-054-300	54-58	16	17	M10	2,7
391-060-200	60-67	16	17	M10	1,4
391-060-300	60-67	16	17	M10	2,7
391-070-200	70-77	16	17	M10	2,7
391-070-300	70-77	16	17	M10	2,7
391-075-200	75-83	16	17	M10	1,5
391-075-300	75-83	16	17	M10	2,7
391-082-200	82-89	16	17	M10	1,5
391-082-300	82-89	16	17	M10	2,7
391-082-400	82-89	16	17	M10	4,7

## FRIACLAMP Morsetto di riparazione in acciaio inox, pezzo unico

Codice	product.detail.attribute.dSmall	product.detail.attribute.pn	product.detail.attribute.sw	product.detail.attribute.screwsQuantitySize	Pe
391-087-200	87-95	16	17	M10	1,0
391-087-300	87-95	16	17	M10	2,0
391-087-400	87-95	16	17	M10	4,0
391-088-200	88-98	16	17	M10	2,0
391-088-300	88-98	16	17	M10	3,0
391-095-200	95-104	16	17	M10	1,7
391-095-300	95-104	16	17	M10	2,0
391-095-400	95-104	16	17	M10	1,7
391-108-200	108-118	16	17	M10	1,7
391-108-300	108-118	16	17	M10	2,0
391-108-400	108-118	16	17	M10	1,7
391-113-200	113-123	16	17	M10	2,0
391-113-300	113-123	16	17	M10	3,0
391-113-400	113-123	16	17	M10	3,0
391-118-200	118-128	16	17	M10	1,8
391-118-300	118-128	16	17	M10	2,0
391-118-400	118-128	16	17	M10	5,0
391-120-200	120-131	16	17	M10	2,0
391-120-300	120-131	16	17	M10	3,0
391-132-200	132-142	16	19	M12	2,0
391-132-300	132-142	16	19	M12	3,0
391-135-200	135-145	16	19	M12	2,0
391-135-300	135-145	16	19	M12	3,0
391-139-200	139-149	16	19	M12	2,0
391-139-300	139-149	16	19	M12	3,0
391-139-400	139-149	16	19	M12	3,0
391-145-200	145-155	16	19	M12	2,0
391-145-300	145-155	16	19	M12	3,0
391-159-200	159-170	16	19	M12	2,0
391-159-300	159-170	16	19	M12	3,0
391-159-400	159-170	16	19	M12	2,0
391-167-200	167-178	16	19	M12	2,0
391-167-300	167-178	16	19	M12	3,0
391-167-400	167-178	16	19	M12	5,0
391-176-200	176-187	16	19	M12	2,0
391-176-300	176-187	16	19	M12	3,0

## FRIACLAMP Morsetto di riparazione in acciaio inox, pezzo unico

Codice	product.detail.attribute.dSmall	product.detail.attribute.pn	product.detail.attribute.sw	product.detail.attribute.screwsQuantitySize	P
391-176-400	176-187	16	19	M12	6,
391-193-200	193-203	10	19	M12	4,
391-193-300	193-203	10	19	M12	4,
391-215-200	215-225	10	19	M12	3,
391-215-300	215-225	10	19	M12	4,
391-215-400	215-225	10	19	M12	3,
391-228-300	228-239	10	19	M12	6,
391-240-300	240-250	10	19	M12	5,
391-261-300	261-271	10	19	M12	5,
391-269-300	269-280	10	19	M12	5,
391-280-300	280-291	10	19	M12	5,
391-315-300	315-325	10	19	M12	6,
391-320-300	320-330	10	19	M12	6,

Codice	product.detail.attribute.dSmall	product.detail.attribute.pn	product.detail.attribute.sw	product.detail.attribute.screwsQuantitySize	P
381-044-200	44-48	5	17	M10	1,7
381-048-200	48-52	5	17	M10	1,3
381-048-300	48-52	5	17	M10	2,
381-054-200	54-58	5	17	M10	1,3
381-054-300	54-58	5	17	M10	2,
381-060-200	60-67	5	17	M10	1,4
381-060-300	60-67	5	17	M10	2,
381-070-200	70-77	5	17	M10	1,4
381-075-200	75-83	5	17	M10	1,5
381-075-300	75-83	5	17	M10	2,
381-082-200	82-89	5	17	M10	1,5
381-082-300	82-89	5	17	M10	2,
381-087-200	87-95	5	17	M10	1,4
381-087-300	87-95	5	17	M10	2,
381-088-200	88-98	5	17	M10	2,
381-095-200	95-104	5	17	M10	1,7
381-095-300	95-104	5	17	M10	2,
381-108-200	108-118	5	17	M10	1,7
381-108-300	108-118	5	17	M10	2,
381-108-400	108-118	5	17	M10	3,

**FRIACLAMP Morsetto di riparazione in acciaio inox, pezzo unico**

Codice	product.detail.attribute.dSmall	product.detail.attribute.pn	product.detail.attribute.sw	product.detail.attribute.screwsQuantitySize	P
381-113-200	113-123	5	17	M10	2,
381-113-300	113-123	5	17	M10	2,
381-113-400	113-123	5	17	M10	3,
381-120-200	120-131	5	17	M10	2,
381-132-200	132-142	5	19	M12	2,
381-132-300	132-142	5	19	M12	3,
381-135-300	135-145	5	19	M12	3,
381-139-300	139-149	5	19	M12	3,
381-159-200	159-170	5	19	M12	2,
381-159-300	159-170	5	19	M12	3,
381-159-400	159-170	5	19	M12	4,
381-167-200	167-178	5	19	M12	2,
381-167-300	167-178	5	19	M12	3,
381-167-400	167-178	5	19	M12	5,
381-215-200	215-225	5	19	M12	3,
381-215-300	215-225	5	19	M12	4,
381-215-400	215-225	5	19	M12	6,
381-269-300	269-280	5	19	M12	5,
381-320-300	320-330	5	19	M12	6,