

# 452

## Morsetto di riparazione in acciaio inox con uscita a flangia

Morsetto di riparazione in due parti con uscita a flangia per creare diramazioni su tubi di diversi materiali (acciaio, ghisa, ghisa duttile, cemento amianto, PVC).

- Design speciale della guarnizione per una tenuta sicura sulla superficie del tubo
- Corpo, chiusura, viti e dadi in acciaio inox
- Materiale della guarnizione EPDM
- Connessione a flangia secondo DIN EN 1092, PN 10/16
- Produzione personalizzata da DN 65 a DN 800 con possibilità di lunghezze dipendenti dalle dimensioni fino a 750 mm e flange fino a DN 300
- I tempi di consegna standard sono di 2-3 settimane
- Disponibile anche con uscita a filettatura femmina da 1/2" a 2".
- Campo di temperatura: -20 °C - +30 °C

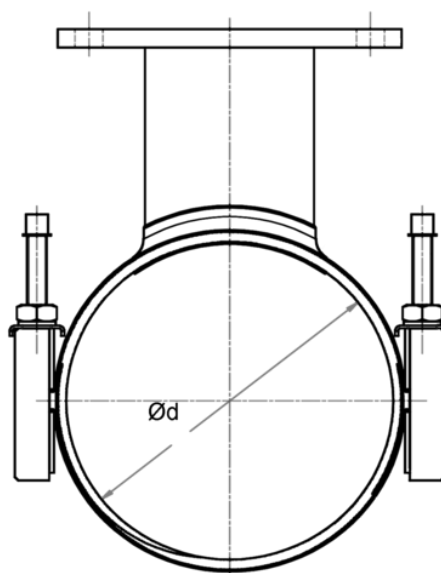

Codice	product.detail.attribute.dSmall	product.detail.attribute.pn	product.detail.attribute.flanschDN	product.detail.attribute.fl
452-215-300-08	215-226	10	80	10/16
452-215-400-10	215-226	10	100	10/16
452-271-300-08	271-281	10	80	10/16
452-271-400-10	271-281	10	100	10/16
452-271-400-15	271-281	10	150	10/16
452-315-400-08	315-326	10	80	10/16
452-315-400-10	315-326	10	100	10/16
452-315-400-15	315-326	10	150	10/16
452-315-500-20	315-326	10	200	10
452-400-400-08	400-410	10	80	10/16
452-425-400-10	425-435	10	100	10/16
452-445-500-20	445-455	10	200	10

# 452

## Morsetto di riparazione in acciaio inox con uscita a flangia

Codice	product.detail.attribute.dSmall	product.detail.attribute.pn	product.detail.attribute.flanschDN	product.detail.attribute.fl
452-500-400-08	500-510	10	80	10/16
452-530-400-10	530-540	10	100	10/16
452-555-500-20	555-565	10	200	10
452-605-400-08	605-615	6	80	10/16
452-630-500-20	630-640	6	200	10
452-630-600-30	630-640	6	300	10